

# PRODUCT INFO

## CLOU – DÜNYANIN EN KÜÇÜK AKARYAKIT İSTASYONU



### GENEL BİLGİ

Scheidt & Bachmann yeni nesil dispenseri Clou ile modüler dizaynı modern tasarım ile buluşturdu. Entegre otomasyon sistemi ile Clou, istasyonunuzun yönetimini sizden devralır, Multimedia teknolojisi ve kartlı ödeme sistemi ile kombine edildiğinde tek başına dünyanın en küçük akaryakıt istasyonu haline gelir. LCD ekranlı en baz modeli ile Clou size bir dispenserden beklediğiniz tüm fonksiyonları sağlamakla beraber kendini kanıtlamış ve onaylanmış hidrolik komponentleri ile size güvenden daha fazlasını sunar.

### MODÜLER DİZAYN

**Bakım ve servis artık kolaydan da öte ...**  
Profesyoneller bilirler, bakım ve servis her komponente hızlı ve doğrudan erişim gerektirir. Hidrolik komponentlerinin uyumlu bir şekilde monte edildiği, mekanik ve elektroniğin birbirinden ayrıldığı bilgisayar destekli Clou'da parçalara erişim artık kolaydan da öte.

**Herşey arzu ettiğiniz gibi ...**

Dikkat çekici tasarımının yanı sıra Clou, bir sistemden beklentilerinizi

eksiksiz olarak yerine getirebilmek için geliştirilmiştir. Modüler yapısı ile Clou size özgürlüğün kapılarını aralar. Geleceğe yönelik tasarımının arkasında gizli çok esnek yapısı ile seçimlerinizde doğru kararlar almanızda yardımcı olur ve zaman içerisinde Clou'nuzu üst modellere terfi ettirmek istediğinizde size sadece istemek kalır.

Standart Clou'nuzdan geleceğin dispenserini yaratmak için dıştan panelleri değiştirmek yeterlidir. Bunun için gerekli ön hazırlıklar henüz üretim aşamasında düşünülmüş ve dispenserinize eklenmiştir. Biz buna 'Geleceğe Yatırım' diyoruz.



### AKARYAKIT İSTASYONU KONTROLÜ

Ön saha işlemlerinizi kolaylaştıran bir dispenserden çok daha fazlasıdır Clou. Yüksek teknoloji donanımı ile Kredi kartı işlemlerinizi, multimedia uygulamalarına kadar müşteri memnuniyetini esas alan bağımsız bir sistemdir.

Tüm bunlara sahip olurken herhangi bir ek sisteme veya altyapı yatırımına ihtiyaç duymazsınız.

Size sadece günlük işleriniz ile ilgilenmek kalsın diye biz dünyanın en küçük akaryakıt istasyonu düşüncesi ile ortaya çıkan Clou'nun en üst modeline ihtiyacınız olan tüm komponentleri entegre ettik.

### ARABİRİMLER

Pompalar hem kendi kendilerine, hem de, ihtiyaca göre farklı haberleşme protokolleri üzerinden çalıştırılabilirler (V11, LON, DCR). Sağlam gövde konstrüksiyonu pompaya stabilite ve dayanıklılık sağlar. Servis dostu olarak tasarlanan fırın boyalı ön paneller müşterinin arzusuna göre renklendirilirler.

### GÜVENİLİR HABERLEŞME

Pompa beyni, pulser entegreli brodimetre ve diğer birimler arasındaki haberleşme, yüksek güvenilirlikli Can-Bus üzerinden gerçekleştirilmektedir.

### AVANTAJLAR

Buhar geri dönüşüm sistemlerinin veya buhar geri dönüşümünün takibinin zorunlu olduğu ülkeler için pompalar gerekli komponentler entegre edilmiş olarak teslim edilmektedir. Scheidt & Bachmann sahada kullanımda olan pompalar için ise uygun buhar geri dönüşüm kitleri sunmaktadır.

Sıcaklık kompenzasyonu, Verilen miktar ve Tutar için preset tuş takımı Scheidt & Bachmann'nın size sunduğu opsiyonların başlıcalarıdır.

# PRODUCT INFO

## CLOU – DÜNYANIN EN KÜÇÜK AKARYAKIT İSTASYONU

### HİDROLİK ÖZELLİKLER

Basma Yüksekliği:

- max. 4m

Emiş Hattı Uzunluğu:

- max. 40m, (emiş hatları pompaya doğru mütemadi olarak yaklaşık %1 artan eğime sahip olmalıdır).

Boru Malzemesi:

- DIN 2441, boru kıvrımı DIN 2605 (r=2,5 Çap)

### SEÇENEKLER

- Entegre İstasyon Otomasyon Sistemi
- Premium Line dokunmatik ekranlı Multimedya Sistemi (CRID – Pompa üzerinde kart okuyucu)
- Premium Line dokunmatik ekranlı Multimedya Sistemi
- Premium Line Multimedya
- Entegre CRID (Pompa üzerinde kart okuyucu)
- Standart LCD ekran

- Galvanizli şase ve dış paneller
- Manyetik sviçli tabanca hunileri
- Bürkert selenoid valfler
- Herhangi bir ürün kaçacağına karşı tava sistemi
- Siemens three-phase motor Pompa tipine göre 0.75, 1 veya 1.5 kW 3 fazlı Siemens motor
- 17 haneli ve arkadan aydınlatmalı LCD ekran
- -25°C ile +55°C arası çalışma sıcaklığı

### SERTİFİKALAR / ONAYLAR



Lloyd's ISO 9001 onayı



Physikalisch-Technische Bundesanstalt

- MID
- ATEX



International Forecourt Standards Forum

- 1992 den beri üye

(\*) Tescilli marka veya Scheidt & Bachmann GmbH'nin tescilli markası değil

### STANDART ÖZELLİKLER

- Scheidt & Bachmann tasarımı bakım gerektirmeyen 4 pistonlu ve pulser entegreli brodimetre
- Elektronik kalibrasyon
- Scheidt & Bachmann tasarımı T20 pompa beyni
- Scheidt & Bachmann Akaryakıt İstasyonu Otomasyon Sistemi (TMS) üzerinden uzaktan müdahale imkanı
- V11 (Scheidt & Bachmann'a ait Pompa haberleşme protokolü), IFSF LON veya DCR (ABÜ) üzerinden haberleşme
- Motorin için yüksek verim seçeneği
- 40 veya 75 l/dk debili Scheidt & Bachmann hidrolik
- Batarya destekli elektronik total
- Motorda devre kesici
- Buhar Geri Kazanım için pistonlu pompa

### OPSİYONEL ÖZELLİKLER

- Otomatik sıcaklık kompenzasyonu (sonradan eklenebilir)
- Satış bilgi ekranı ve kart terminalini içeren multimedya ekran (MM CRID)
- Pompaya sonradan takılan multimedya ekran ve kart terminali
- Satış bilgilerini içeren multimedya ekran
- Kart terminali (CRID) (sonradan eklenebilir)
- Pompaya entegre İstasyon Otomasyon Sistemi
- Bürkert marka oransal vana kontrollü Buhar Geri Kazanım Sistemi (sonradan eklenebilir)
- Buhar Geri Kazanım kontrolü (sonradan eklenebilir)
- 40 veya 75 lt/dak arası seçilebilir debi
- Preset için hassas iki kademeli selenoid valfler (Opsiyonel)
- Preset tuş takımı (Opsiyonel)
- Uydu pompa bağlantısı
- Pompa veya Dispenser seçenekleri
- Total alma tuşu (Opsiyonel)
- Ürün bazında satış engelleme imkanı
- Paslanmaz çelik hidrolik başlıkları
- Break-away kaplin (Opsiyonel)
- Uzaktan birim fiyat ayarlama
- Tabanca kilidi
- Ses emici pompa şasesi (Opsiyonel)
- Akış kontrol camı (Opsiyonel)

### YAKITLAR

Kullanılabilir yakıtlar:

- Benzin (DIN 51600, DIN EN 228)
- Ethanol karışımları (DIN 51625)
- Motorin (DIN EN 590)
- Biodizel (DIN 51606)



- Otomatik tabancalı Elaflex hortumlar
- Müşteri arzusunun göre dış panel renklendirme

## ENERJİ İHTİYACI

Pompa Beyni:

- 230 V,  $\pm 10\%$ , 50 Hz

Buhar Geri Kazanım:

- 230 V,  $\pm 10\%$ , 50 Hz

Pompa Motoru:

- 400 V,  $\pm 10\%$ , 50 Hz

## DiĞER ÖZELLİKLER

- $-40^{\circ}\text{C}$  ye kadar düşük sıcaklıklara karşı tertibat
- Sinyal lambası
- Termostat kontrollü ısıtma

## TEKNİK RESİMLER

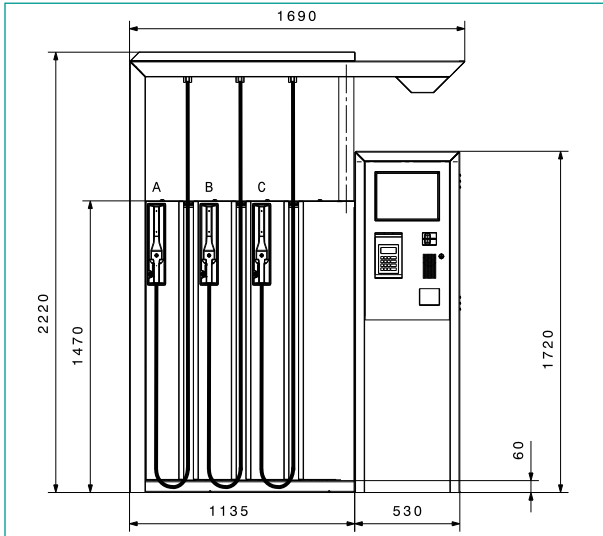

Model 7006

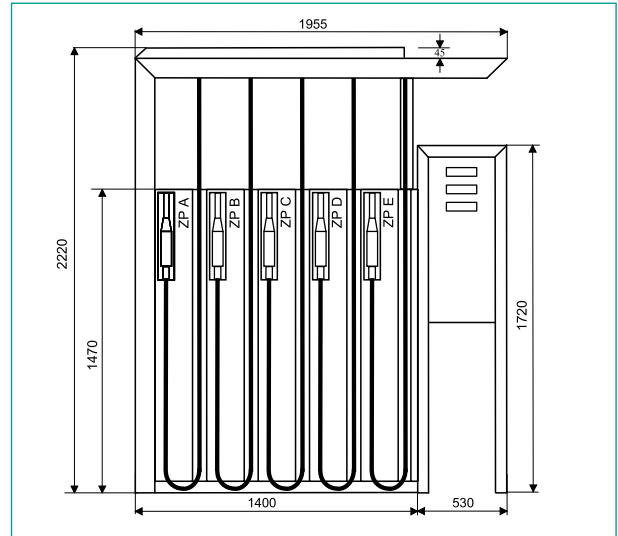

Model 7010

## MODELLERE GÖRE ÖLÇÜLER (mm)

Model	Ürün Adedi	Tabanca Adedi	Uzunluk	Genişlik	Yükseklik	Ağırlık
7002	1	2	1160	660	2220	450 kg
7004	2	4	1160	660	2220	520 kg
7006	3	6	1690	660	2220	660 kg
7008	4	8	1690	660	2220	800 kg
7010	5	10	1955	660	2220	1.090 kg

# PRODUCT INFO

## CLOU – DÜNYANIN EN KÜÇÜK AKARYAKIT İSTASYONU

### YATIRIMIN GERİ DÖNÜŞÜ



Multimedya sistemi ile Clou sadece bir dispenser olmaktan çok müşteri ile interaktif iletişime geçerek satış avantajı sağlamayı hedefleyen bir araç haline gelir.

Promotion Suite ile Clou'nun uyumu, dispenserinizin market satışlarının arttırılmasına katkı sağlayan bir reklam aracına dönüşmesini sağlar. Araca yakıt ikmali esnasında geçen birkaç dakikalık süre içerisinde müşterinin sanal ortamda bilgilendirilmesi artık Clou'nun işidir. Güneş ışığı altında dahi görüntü kalitesini kaybetmeyen ekranda promosyonlarınız daha etkili ve ilgi çekici olacaktır.

Bilgiye kolay ulaşma ve eğlencenin buluşma noktası olan Infotainment çözümü sayesinde müşterileriniz akaryakıt alırken anlık haber bültenlerini ve yol durumunu

izlemekten mutluluk duyacaklardır. Akaryakıt alımı bu sayede artık rutin değil eğlenceli ve bilgilendirici bir görünüme kavuşmuş olur.

Müşteriler pompa başında ödeme için kendi dilinde yapılan sesli ve görsel yazılım ile adım adım yönlendirilirler.

Clou, multimedya ekranın üst tarafında yer alan dolum bilgileri sayesinde diğer dispenserlerden çok daha farklıdır. Dispenser üzerinde dikkati dağıtacak başka bir ekrana gerek kalmadan bilgiler doğrudan müşterinize ulaştırılır.

#### Yerel Temsilciniz:

Scheidt & Bachmann Sistem Teknolojileri Sanayi ve Ticaret Ltd. Şti.  
Yeni Kültür Mah. Adnan Saygun Cad. Selin Apt. 9/4  
Ulus, Beşiktaş 34340 İstanbul  
Telefon +90 212 2650570  
Fax +90 212 2650594  
info@scheidt-bachmann.com.tr  
www.scheidt-bachmann.com.tr

Scheidt & Bachmann GmbH  
Petrol station systems  
Breite Straße 132  
D-41238 Mönchengladbach

Phone +49 2166 266-321  
Fax +49 2166 266-341

petrolstation@scheidt-bachmann.de  
www.scheidt-bachmann.com